

# COUCHTISCHE

MADE IN THE BLACK FOREST

**GWINNER<sup>®</sup>**



01/2023

Typenliste

01.03.2022 - 30.06.2023

# COUCHTISCHE

## LIEFERBARE AUSFÜHRUNGEN

Die eingesetzten Lacke, Edelfurniere und Massivhölzer entsprechen den Farbtönen der Gwinner Wohnmöbel, Esstische und Stühle.

Bitte beachten Sie die lieferbaren Ausführungen in der Beschreibung der Baureihen, da nicht jeder Couchtisch in jeder Ausführung lieferbar ist.

Die lieferbaren Farbtöne sind modellspezifisch und entsprechen keiner Normung. Die Farbmuster geben diese Töne annähernd wieder und dienen zur Orientierung.



**GWINNER**<sup>®</sup>



# MADE IN THE **BLACK FOREST**

## INHALT

- 2 Ausführungen
- 4 Unser Versprechen
- 5 Produktinformation und Qualitätshinweise
- 6 Produktinformation und Bestellhinweise
- 7-10 Übersicht Gwinner Couchtischkollektion
- 11-29 Couchtische
- 30 Passende Wohnprogramme

## KUNDENSERVICE

### **VERKAUF**

Gerne sind wir für Sie telefonisch unter +49 (0) 7445 - 183 0 von Montag bis Freitag, von 8 bis 17 Uhr, erreichbar.

### **PLANUNGSSERVICE**

Gerne sind wir für Sie telefonisch unter +49 (0) 7445-183 370 von Montag bis Freitag, von 8 bis 17 Uhr oder per Fax +49 (0) 7445-183 399, erreichbar.

[www.gwinner.de](http://www.gwinner.de) | [info@gwinner.de](mailto:info@gwinner.de)





## PERFEKTION MIT LEIDENSCHAFT

Die Herstellung von hochwertigen Möbelstücken ist für uns eine Herzensangelegenheit und das schon seit fast 100 Jahren. Neben den fachlichen Qualifikationen und speziellem Know-how haben unsere Mitarbeiter einen ganz besonderen Sinn für den Werkstoff Holz und das Möbelstück, welches daraus gefertigt wird.



## NACHHALTIGE FORSTWIRTSCHAFT

Das von uns eingesetzte Holz stammt ausschließlich aus nachhaltig bewirtschafteten Forstbeständen und garantiert den zukünftigen Erhalt der wertvollen Ressource.



## BESONDERS NACHHALTIG: FURNIERHOLZ

Für die Herstellung unserer Möbel verwenden wir aus ökologischen Aspekten fast ausschließlich edelstes Furnierholz. Furnier ist als echtes Holz ein Qualitätsprodukt besonderer Güte: Ein dicker Holzstamm wird für die Furnierherstellung dünn geschnitten und es entstehen viele Quadratmeter Echtholzoberfläche. Somit ist Furnier das dünnste und ökologischste Massivholz der Welt.



## WIR MINIMIEREN UNSEREN CO2- FUSSABDRUCK

Wir decken nahezu unseren gesamten Energiebedarf für unsere Produktion und das Verwaltungsgebäude durch das Verheizen unserer anfallenden Holzreste ab. Dadurch sparen wir jährlich rund 750 Tonnen CO<sub>2</sub> ein. Des Weiteren verwenden wir Ökostrom, gewonnen aus erneuerbaren Energien.



## KLIMAPAKT

Gwinner Wohndesign gehört dem Klimapakt für die Möbelindustrie an. Angesichts des weltweit schnell voranschreitenden Klimawandels sowie den damit verbundenen massiven Auswirkungen auf Mensch und Natur bekennen wir uns mit der Deutschen Gütegemeinschaft Möbel dem 1,5-Grad-Ziel der UN an und tragen als Zeichen unseres Verantwortungsbewusstseins gegenüber dem Klimawandel das DGM-Klimalabel.



## 5 JAHRE GARANTIE

Entsprechend unserer hohen Qualitätsansprüche gewähren wir unseren Kunden ein 5 Jahre Garantieverprechen auf sämtliche Gwinner Produkte.



## MADE IN GERMANY

Mit dem höchsten Anspruch an technische Perfektion und handwerkliches Können werden unsere Produkte vollständig in Deutschland entwickelt und produziert.

# PRODUKTINFORMATIONEN UND QUALITÄTSHINWEISE

MÖBEL FÜR REPRÄSENTATIVE GASTLICHKEIT UND BEHAGLICHES WOHNEN.



## NACHHALTIGE QUALITÄT

Qualität beginnt bereits mit der Auswahl der Materialien. So ist Gwinner seit Jahren Mitglied der **Gütegemeinschaft Deutsche Möbel e.V.** - strenge Gütebedingungen, gültige DIN-Normen und Sicherheitsvorschriften sind also ganz selbstverständlich. Mit dem Goldenen M vergibt die DGM ein Zeichen für Möbel, die auf Sicherheit und Gesundheit geprüft wurden. Laufende Qualitätskontrollen sichern die Einhaltung der wohnhygienischen Anforderungen des Bundesgesundheitsamtes.



## ECHTHOLZFURNIERE UND LACKOBERFLÄCHEN

Zum Schutz der Umwelt verwenden wir ausschließlich Hölzer aus bestandsgepflegten, kontrollierten Beständen. Die sorgfältige Verarbeitung des eingesetzten Massivholzes und der Echtholz Furniere erfolgt mit viel Erfahrung und handwerklichem Gespür unserer Spezialisten. Besondere Merkmale, wie Strukturunterschiede und naturbedingte Verwachsungen im Furnier und bei Massivholz unterstreichen den natürlichen Charakter des Werkstoffes Holz.

Unsere seidenmatt lackierten Oberflächen werden mit modernster und umweltschonender Technologie hergestellt. Diese Oberflächen sind belastbar und erfüllen die Anforderungen und Bedürfnisse an umweltgerechtes und gesundes Wohnen. Um die Freude an den hochwertigen Oberflächen lange zu erhalten, sollten darauf keine scharfkantigen, heißen oder feuchten Gegenstände abgestellt werden.

Bitte beachten Sie, dass es sich bei dem eingesetzten Edelfurnier bzw. Massivholz um echte Unikate handelt, die sich naturbedingt oft deutlich unterscheiden können. Trotz größter Sorgfalt bei der Verarbeitung durch unsere Fachleute lassen sich Abweichungen zu Prospektabbildungen oder Ausstellungsware nicht ausschließen.

Speziell bei den Ausführungen Balkeneiche, Wildkernbuche und Astnussbaum werden ganz bewusst Furniere mit Rissen und Astlöchern ausgesucht und dunkel ausgespachtelt. Erst dieses zeitaufwendige Verfahren gibt den Couchtischen den gewollten urwüchsigen Charakter. Wir weisen ausdrücklich darauf hin, dass diese Wuchs- und Bearbeitungsmerkmale sowie Farb- und Strukturunterschiede bei unseren Couchtischen gewollt sind, den Wert Ihres Unikats erhöhen und daher auch nicht als Qualitätsmangel anerkannt werden.

# PRODUKTINFORMATIONEN UND BESTELLMHINWEISE

GWINNER COUCHTISCHE SIND MIT DEM GÜTEZEICHEN DER DGM AUSGEZEICHNET

**HERSTELLUNGSLAND** Deutschland

**WOHNHYGIENE** GWINNER COUCHISCHE erfüllen die Anforderungen für ein gesundes Wohnen, schadstoffgeprüft nach RAL-GZ 430/1-1.

**PFLEGEHINWEISE** Reinigung durch ein trockenes Staubtuch oder leicht feucht abwischen. Die eingesetzten Lacke sind hochabriebfest nach DIN 68861.

Irrtum sowie Konstruktions-, Farb- und Materialänderungen im Rahmen des technischen Fortschrittes vorbehalten.

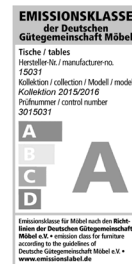
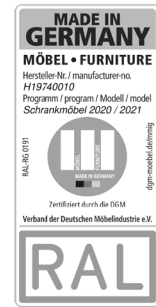

## GWINNER COUCHTISCHE

SIND INDIVIDUELL PLANBAR  
MIT DEM PLANUNGSPROGRAMM

**furn plan**



### HABEN SIE BEI IHRER PLANUNG AN ALLES GEDACHT?

FÜR GWINNER COUCHTISCHE SIND FOLGENDE ANGABEN ERFORDERLICH:

- ✓ Die Ausführung der Tischplatten und Gestelle
- ✓ Die Ausführung der Akzentbereiche
- ✓ Beleuchtung oder Schubkästen bei bestimmten Couchtischen

Wir weisen darauf hin, dass sich bei unklaren oder unvollständigen Aufträgen der Liefertermin verlängern kann. Bitte achten Sie bei Bestellungen auf Vollständigkeit, nur so können wir eine schnelle und fehlerfreie Auftragsabwicklung gewährleisten. Maßgebend für Preis-, Maß- und Ausführungsangaben ist ausschließlich die aktuelle Typenliste.

# ÜBERSICHT DER GWINNER COUCHTISCHKOLLEKTION



CT101



CT102



CT103



CT104



CT322

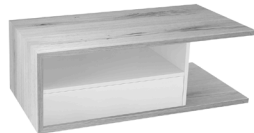

CT322  
mit Schubkasten



CT323



CT323  
mit Schubkasten



CT306



CT409



CT332



CT333

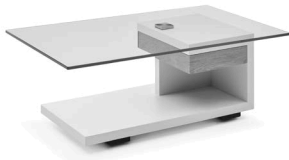

CT404 | CT405



CT510



CT511



CT516 | CT517



CT500 | CT501



CT518



CT520



CT519 | CT521



CT514



CT515



CT302 | 303



CTV-F

# ÜBERSICHT DER GWINNER COUCHTISCHKOLLEKTION

	BAUREIHE	CHARAKTERISTIKEN
	<b>CT302</b>	<b>LIEFERBAR IN ZWEI GRÖSSEN</b> » Mit und ohne <b>Step-Funktion</b> » Preise, Ausführungen, Maße und technische Details siehe Modellübersicht auf <b>Seite 10</b>
	<b>CT303</b>	<b>LIEFERBAR IN ZWEI GRÖSSEN</b> » Mit und ohne <b>Step-Funktion</b> » Preise, Ausführungen, Maße und technische Details siehe Modellübersicht auf <b>Seite 11</b>
	<b>CT306</b>	<b>LIEFERBAR IN ZWEI GRÖSSEN</b> » Mit Glasplatte » Preise, Ausführungen, Maße und technische Details siehe Modellübersicht auf <b>Seite 12</b>
	<b>CT516   CT517</b>	<b>LIEFERBAR IN EINER GRÖSSE</b> » Preise, Ausführungen, Maße und technische Details siehe Modellübersicht auf <b>Seite 12</b>
	<b>CT103-108   CT104-100</b>	<b>LIEFERBAR IN EINER GRÖSSE</b> » Preise, Ausführungen, Maße und technische Details siehe Modellübersicht auf <b>Seite 13</b>
	<b>CT500   CT501</b>	<b>LIEFERBAR IN FÜNF GRÖSSEN</b> » Preise, Ausführungen, Maße und technische Details siehe Modellübersicht auf <b>Seite 14-15</b>
	<b>CT519   CT521</b>	<b>LIEFERBAR IN EINER GRÖSSE</b> » Preise, Ausführungen, Maße und technische Details siehe Modellübersicht auf <b>Seite 16</b>
	<b>CT518   CT520</b>	<b>LIEFERBAR IN VIER GRÖSSEN</b> » Preise, Ausführungen, Maße und technische Details siehe Modellübersicht auf <b>Seite 17</b>
	<b>CT510</b>	<b>LIEFERBAR IN DREI GRÖSSEN</b> » Teilweise mit und ohne <b>Schubkasten</b> » Preise, Ausführungen, Maße und technische Details siehe Modellübersicht auf <b>Seite 18</b>
	<b>CT511</b>	<b>LIEFERBAR IN DREI GRÖSSEN</b> » Teilweise mit und ohne <b>Schubkasten</b> » Preise, Ausführungen, Maße und technische Details siehe Modellübersicht auf <b>Seite 19</b>



# ÜBERSICHT DER GWINNER COUCHTISCHKOLLEKTION

	BAUREIHE	CHARAKTERISTIKEN
	CT514   CT515	<p><b>LIEFERBAR IN FÜNF GRÖSSEN</b></p> <p>» Preise, Ausführungen, Maße und technische Details siehe Modellübersicht auf <b>Seite 20</b></p>
	CT-F   CTV-F	<p><b>LIEFERBAR IN DREI GRÖSSEN</b></p> <p>» Mit und ohne <b>Lifffunktion</b></p> <p>» Preise, Ausführungen, Maße und technische Details siehe Modellübersicht auf <b>Seite 21</b></p>
	CT101-80	<p><b>LIEFERBAR IN EINER GRÖSSE</b></p> <p>» Preise, Ausführungen, Maße und technische Details siehe Modellübersicht auf <b>Seite 22</b></p>
	CT102-40	<p><b>LIEFERBAR IN EINER GRÖSSE</b></p> <p>» Preise, Ausführungen, Maße und technische Details siehe Modellübersicht auf <b>Seite 22</b></p>
	CT409	<p><b>LIEFERBAR IN ZWEI GRÖSSEN</b></p> <p>» Mit Glasplatte</p> <p>» Preise, Ausführungen, Maße und technische Details siehe Modellübersicht auf <b>Seite 23</b></p>
	CT332	<p><b>LIEFERBAR IN ZWEI GRÖSSEN</b></p> <p>» Preise, Ausführungen, Maße und technische Details siehe Modellübersicht auf <b>Seite 24</b></p>
	CT333	<p><b>LIEFERBAR IN ZWEI GRÖSSEN</b></p> <p>» Preise, Ausführungen, Maße und technische Details siehe Modellübersicht auf <b>Seite 25</b></p>
	CT404-110   CT405-110	<p><b>LIEFERBAR IN EINER GRÖSSE</b></p> <p>» Mit <b>Schubkasten</b></p> <p>» Mit Glasplatte</p> <p>» Preise, Ausführungen, Maße und technische Details siehe Modellübersicht auf <b>Seite 26-27</b></p>
	CT322-110	<p><b>LIEFERBAR IN EINER GRÖSSE</b></p> <p>» Mit und ohne <b>Schubkasten</b></p> <p>» Preise, Ausführungen, Maße und technische Details siehe Modellübersicht auf <b>Seite 28</b></p>
	CT323-110	<p><b>LIEFERBAR IN EINER GRÖSSE</b></p> <p>» Mit und ohne <b>Schubkasten</b></p> <p>» Preise, Ausführungen, Maße und technische Details siehe Modellübersicht auf <b>Seite 29</b></p>

**Ausführung Säule und Korpus in Lack seidenmatt:**

**Preisgruppe 2**

Weiß, Fango, Creme, Anthrazit

**Tischplatte in Edelfurnier:**

Balkeneiche Honig, Balkeneiche Natur, Wildeiche Honig, Wildeiche Natur, Nussbaum Natur geplankt, Astnussbaum Natur



**Ohne Step-Funktion**

**Tischplatte:** Stärke 13 mm  
**Bodenplatte:** Edelstahl 25 mm

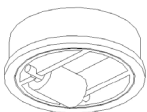

Mit Gelenkrollen

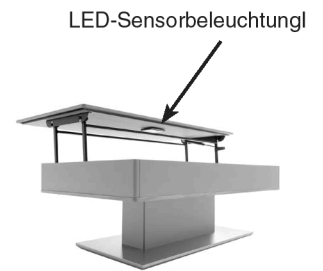

**Platte mit Step-Funktion**  
Nutzbare Innenhöhe 8 cm

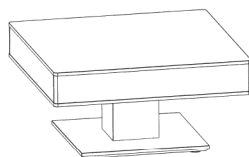

43/85/85 cm

**CT302-85**

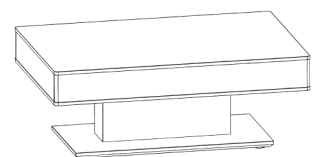

43/110/65 cm

**CT302-110**

**Höhe/Breite/Tiefe:**

**Best.-Nr.**  
PG 2 €

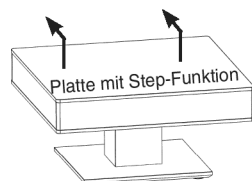

43/(64)/85/85 cm

**CT302-85L**

**Beleuchtungsset für Tische mit Step-Funktion**

LED-Sensorbeleuchtung  
Inkl. Akku und Ladegerät.  
Schaltet sich beim Öffnen der Tischplatte automatisch ein.

**CTLSET302**

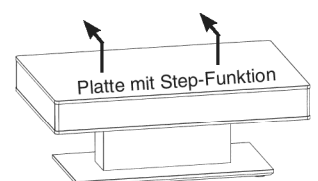

43(64)/110/65 cm

**CT302-110L**

**Höhe/Breite/Tiefe:**

**Best.-Nr.**  
PG 2 €

<b>Ausführung Säule und Korpus in Lack seidenmatt:</b>	<b>Preisgruppe 2</b>
Weiß, Fango, Creme, Anthrazit	
<b>Tischplatte in Edelfurnier:</b>	
Balkeneiche Honig, Balkeneiche Natur, Eiche Satin Natur, Wildeiche Honig, Wildeiche Natur, Nussbaum Natur geplankt, Astnussbaum Natur	

<b>Ausführung Säule, Korpus und Tischplatte in Edelfurnier:</b>	<b>Preisgruppe 4</b>
Balkeneiche Honig, Balkeneiche Natur, Eiche Satin Natur, Wildeiche Honig, Wildeiche Natur, Nussbaum Natur geplankt, Astnussbaum Natur	

<b>Korpuseiten in Eiche oder Nussbaum Hirnholz furnier.</b>	<b>Preisgruppe 5</b>
---	----------------------



**Tischplatte:** Stärke 13 mm  
**Bodenplatte:** Edelstahl 25 mm



**Platte mit Step-Funktion**  
 Nutzbare Innenhöhe 8 cm

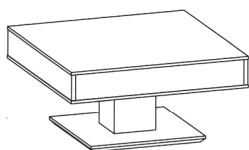

43/85/85 cm  
**CT303-85**

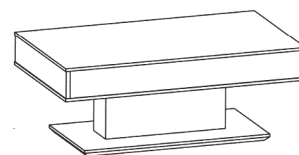

43/110/65 cm  
**CT303-110**

**Höhe/Breite/Tiefe:**  
**Best.-Nr.**  
 PG 2 €  
 PG 4 €  
 PG 5 €

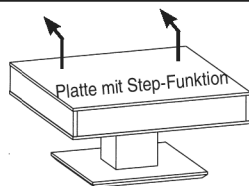

43/(64)/85/85 cm  
**CT303-85L**

**Beleuchtungsset für Tische mit Step-Funktion**

LED-Sensorbeleuchtung  
 Inkl. Akku und Ladegerät.  
 Schaltet sich beim Öffnen der Tischplatte automatisch ein.

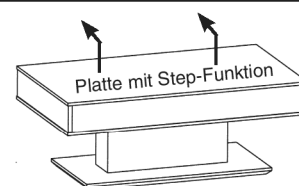

43(64)/110/65 cm  
**CT303-110L**

**Höhe/Breite/Tiefe:**  
**Best.-Nr.**  
 PG 2 €  
 PG 4 €  
 PG 5 €

**CTLSET303**

## Baureihe CT306

## lieferbare Ausführungen

Komplett in Edelfurnier:

Preisgruppe 2

Balkeneiche Honig, Balkeneiche Natur, Astnussbaum Natur

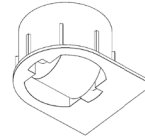

Mit Querrollen

**Tischplatte:** Stärke 33 mm

**Ablage:** Glas parsol Grau 8 mm

**Wangen:** Stärke 33 mm

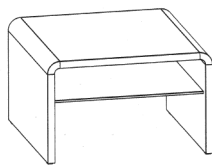

Höhe/Breite/Tiefe: 46/74/75 cm

Best.-Nr. CT306-75  
PG 2 €

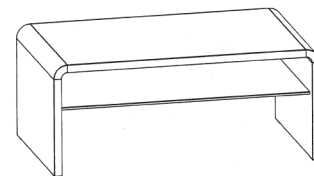

46/109/65 cm

CT306-109

## Baureihe CT516 und CT517

## lieferbare Ausführungen

Tischplatte in Edelfurnier:

Preisgruppe 1

Eiche Hirnholz



**Tischplatte:** Stärke 20 mm

### Planungshinweis:

Durch die aufwändige Hirnholzfurnierung ist jeder Couchtisch ein Unikat, der in Form und Struktur leichte Abweichungen zu Prospektabbildungen und Ausstellungsstücken haben kann.

Gestell in Edelstahl

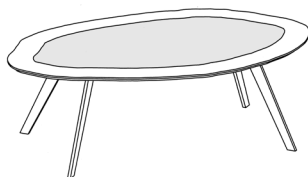

Höhe/Breite/Tiefe: 42/ca.123/ca.72 cm

Best.-Nr. CT516  
PG 1 €

Gestell in Schwarz

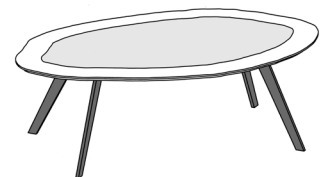

42/ca.123/ca.72 cm

CT517

**Baureihe CT103-108**

Mit abnehmbarem Drehteller

**Baureihe CT104-100**

Ohne Funktion

Tischplatte in Edelfurnier:

**Preisgruppe 2**

Balkeneiche Natur

Der Drehteller ist abnehmbar



CT103-108

**Tischplatte:** Stärke 19 mm

**Gestell:** Anthrazit pulverbeschichtet



CT104-100

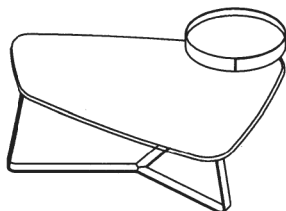

**Höhe/Breite/Tiefe:**

40-53/104/58-66 cm

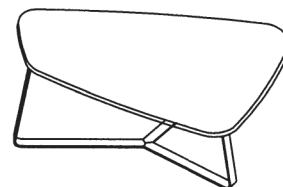

40/100/58 cm

**Best.-Nr.**  
PG 2 €

CT103-108

CT104-100

<b>Ausführung Tischplatte in Edelfurnier:</b>	<b>Preisgruppe 2</b>
Balkeneiche Honig, Balkeneiche Natur, Astnussbaum Natur	
<b>Ausführung Ablage in Schichtstoff:</b>	
Betonoptik, Rostoptik	



**Tischplatte:** Stärke 59 mm  
**Ablage:** Stärke 19 mm  
**Fußgestell:** Stärke 20 x 20 mm

**Planungshinweis Fußgestell:**

Das Fußgestell wird standardmäßig in Edelstahloptik geliefert.  
 Lack Schwarz ist preisgleich möglich, falls gewünscht bitte auf Ihrer Bestellung vermerken.

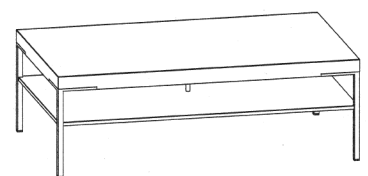
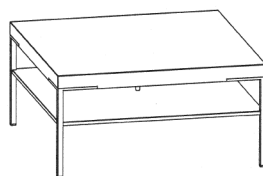
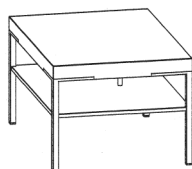

<b>Höhe/Breite/Tiefe:</b>	42/65/65 cm	42/75/75 cm	42/85/85 cm	42/110/65 cm	42/125/75 cm
<b>Best.-Nr.</b>	CT500-65	CT500-75	CT500-85	CT500-110	CT500-125
<b>PG 2 €</b>					

Bei der Bestellung unbedingt die Ausführung der Tischplatte, der Ablage und des Gestells angeben!

<b>Ausführung Tischplatte und Ablage in Lack seidenmatt:</b>	<b>Preisgruppe 1</b>
Weiß, Creme, Fango, Taupe, Anthrazit	

<b>Ausführung Tischplatte in Edelfurnier oder Schichtstoff:</b>	<b>Preisgruppe 2</b>
Balkeneiche Honig, Balkeneiche Natur, Eiche Satin Natur, Wildeiche Honig, Wildeiche Natur, Wildkernbuche Natur, Nussbaum Natur geplankt, Astnussbaum Natur, Betonoptik, Rostoptik	
<b>Ausführung Ablage in Lack seidenmatt:</b>	
Weiß, Creme, Fango, Taupe, Anthrazit	



**Tischplatte:** Stärke 59 mm  
**Ablage:** Stärke 13 mm  
**Fußgestell:** Stärke 20 x 20 mm

**Planungshinweis Fußgestell:**

Das Fußgestell wird standardmäßig in Edelstahloptik geliefert.  
 Lack Schwarz ist preisgleich möglich, falls gewünscht bitte auf Ihrer Bestellung vermerken.

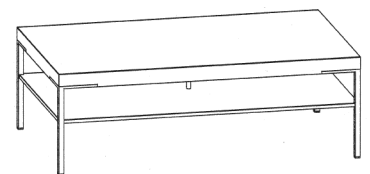
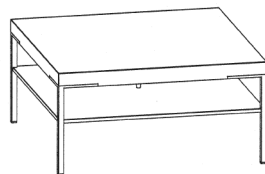
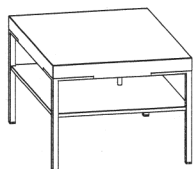

<b>Höhe/Breite/Tiefe:</b>	42/65/65 cm	42/75/75 cm	42/85/85 cm	42/110/65 cm	42/125/75 cm
<b>Best.-Nr.</b>	CT501-65	CT501-75	CT501-85	CT501-110	CT501-125
<b>PG 1 €</b>					
<b>PG 2 €</b>					

Bei der Bestellung unbedingt die Ausführung der Tischplatte, der Ablage und des Gestells angeben!

# Baureihe CT518, CT519, CT520, CT521 lieferbare Ausführungen

<b>Ausführung Tischplatte und Ablage in Lack seidenmatt:</b>	<b>Preisgruppe 1</b>
Weiß, Creme, Fango, Anthrazit	

<b>Ausführung Tischplatte in Edelfurnier:</b>	<b>Preisgruppe 2</b>
Balkeneiche Honig, Balkeneiche Natur, Eiche Satin Natur, Wildeiche Honig, Wildeiche Natur, Nussbaum Natur geplankt, Astnussbaum Natur	
<b>Ausführung Ablage in Lack seidenmatt:</b>	
Weiß, Creme, Fango, Anthrazit	

<b>Ausführung Tischplatte und Ablage in Edelfurnier:</b>	<b>Preisgruppe 3</b>
Balkeneiche Honig, Balkeneiche Natur, Eiche Satin Natur, Wildeiche Honig, Wildeiche Natur, Nussbaum Natur geplankt, Astnussbaum Natur	

**Tischplatte:** Stärke 19 mm  
**Ablage:** Stärke 13 mm  
**Fußgestell:** Stärke 20 mm



CT519-80 Fußgestell in Edelstahl



CT521-80 Fußgestell in Schwarz

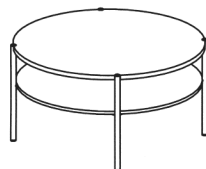

Höhe/Breite/Tiefe: 41,6/80/80 cm

Best.-Nr. CT519-80

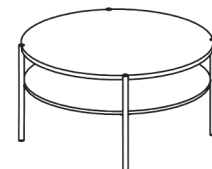

Höhe/Breite/Tiefe: 41,6/80/80 cm

Best.-Nr. CT521-80

Höhe/Breite/Tiefe:

Best.-Nr.

PG 1 €

PG 2 €

PG 3 €

Bei der Bestellung unbedingt die Ausführung der Tischplatte und der Ablage angeben!



## Baureihe CT518 und CT520

**Tischplatte:** Stärke 19 mm

**Ablage:** Stärke 13 mm

**Fußgestell:** Stärke 20 mm



CT518-110 Fußgestell in Edelstahl



CT520-65 Fußgestell in Schwarz

### Baureihe CT518 Fußgestell in Edelstahl



Höhe/Breite/Tiefe: 41,6/65/65 cm

Best.-Nr. CT518-65



Höhe/Breite/Tiefe: 41,6/75/75 cm

Best.-Nr. CT518-75



Höhe/Breite/Tiefe: 41,6/85/85 cm

Best.-Nr. CT518-85

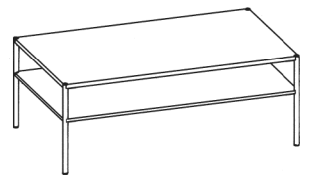

Höhe/Breite/Tiefe: 41,6/110/65 cm

Best.-Nr. CT518-110

Höhe/Breite/Tiefe:

Best.-Nr.

PG 1 €

PG 2 €

PG 3 €

### Baureihe CT520 Fußgestell in Schwarz



Höhe/Breite/Tiefe: 41,6/65/65 cm

Best.-Nr. CT520-65

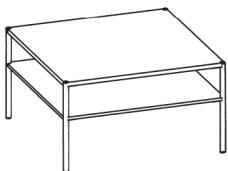

Höhe/Breite/Tiefe: 41,6/75/75 cm

Best.-Nr. CT520-75

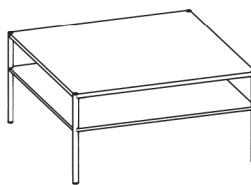

Höhe/Breite/Tiefe: 41,6/85/85 cm

Best.-Nr. CT520-85

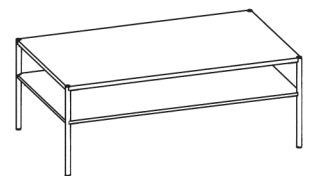

Höhe/Breite/Tiefe: 41,6/110/65 cm

Best.-Nr. CT520-110

Höhe/Breite/Tiefe:

Best.-Nr.

PG 1 €

PG 2 €

PG 3 €

Bei der Bestellung unbedingt die Ausführung der Tischplatte und der Ablage angeben!

<b>Ausführung der Tischplatte in Lack seidenmatt:</b>	<b>Preisgruppe 1</b>
Weiß, Fango, Anthrazit	
<b>Ausführung der Akzentleiste in Lack seidenmatt oder Edelfurnier:</b>	
Weiß, Fango, Anthrazit	
Wildeiche Honig, Wildeiche Natur, Eiche Satin Natur, Nussbaum Natur geplankt.	

<b>Ausführung der Tischplatte in Edelfurnier:</b>	<b>Preisgruppe 2</b>
Balkeneiche Honig, Balkeneiche Natur, Eiche Satin Natur, Wildeiche Honig, Wildeiche Natur, Nussbaum Natur geplankt, Astnussbaum Natur	
<b>Ausführung der Akzentleiste in Lack seidenmatt:</b>	
Weiß, Fango, Anthrazit	

**Abbildung CT510-110**



**Tischplatte:** Stärke 25 mm  
**Fußgestell:** Stärke 35 x 10 mm

**Abbildung CT510-110**

mit Sonderausstattung Schubkasten,  
 Innenmaße: Breite 54 cm, Tiefe 32 cm, Höhe 6 cm



**Mehrpreis Schubkasten für CT510-110**  
 CT510-SK

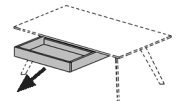

**Planungshinweis Schubkasten:**

Der Schubkasten ist nur für **CT510-110** in Lackf seidenmatt Weiß, Fango, Anthrazit lieferbar.

**Planungshinweis Fußgestell:**

Das Fußgestell ist in Schwarz oder in Edelstahloptik lieferbar, bitte auf Ihrer Bestellung vermerken.

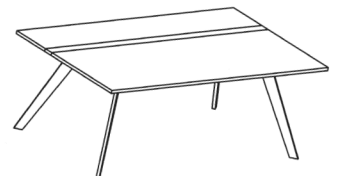
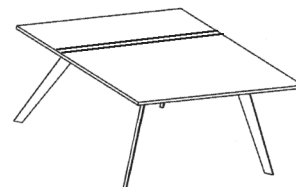

**Höhe/Breite/Tiefe:** 41,3/75/75 cm

41,3/85/85 cm

41,3/110/65 cm

**Best.-Nr.** CT510-75

CT510-85

CT510-110

PG 1 €

PG 2 €

Bei der Bestellung unbedingt die Ausführung der Tischplatte, des Gestells und, falls gewünscht, des Schubkastens angeben!

<b>Ausführung der Tischplatte in Lack seidenmatt:</b>	<b>Preisgruppe 1</b>
Weiß, Fango, Anthrazit	

<b>Ausführung der Tischplatte in Edelfurnier:</b>	<b>Preisgruppe 2</b>
Balkeneiche Honig, Balkeneiche Natur, Eiche Satin Natur, Wildeiche Honig, Wildeiche Natur, Nussbaum Natur geplankt, Astnussbaum Natur	

**Abbildung CT511-110**



**Tischplatte:** Stärke 25 mm  
**Fußgestell:** Stärke 35 x 10 mm

**Abbildung CT511-110**

mit Sonderausstattung Schubkasten,  
 Innenmaße: Breite 54 cm, Tiefe 32 cm, Höhe 6 cm



**Mehrpreis Schubkasten für CT511-110**  
 CT511-SK

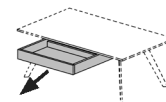

**Planungshinweis Schubkasten:**

Der Schubkasten ist nur für **CT511-110** in Lack seidenmatt Weiß, Fango, Anthrazit lieferbar.

**Planungshinweis Fußgestell:**

Das Fußgestell ist in Schwarz oder in Edelstahloptik lieferbar, bitte auf Ihrer Bestellung vermerken.

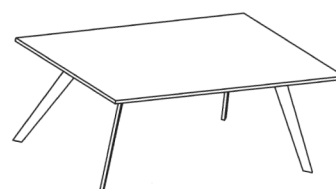
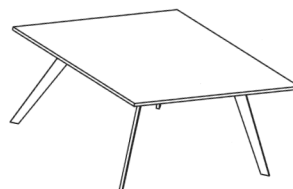
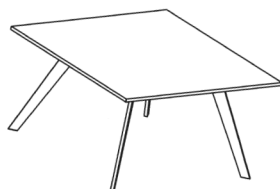

**Höhe/Breite/Tiefe:** 41,3/75/75 cm

41,3/85/85 cm

41,3/110/65 cm

**Best.-Nr.** CT511-75

CT511-85

CT511-110

PG 1 €

PG 2 €

Bei der Bestellung unbedingt die Ausführung der Tischplatte, des Gestells und, falls gewünscht, des Schubkastens angeben!

# Baureihe CT514 und CT515

# lieferbare Ausführungen

**Ausführung Lack seidenmatt:**

**Preisgruppe 1**

Weiß, Creme, Fango, Anthrazit

**Ausführung in Edelfurnier:**

**Preisgruppe 2**

Balkeneiche Honig, Balkeneiche Natur, Eiche Satin Natur, Wildeiche Honig, Wildeiche Natur, Nussbaum Natur geplankt, Astnussbaum Natur

**Abbildung CT514-108**

**Abbildung CT514-108**  
mit Sonderausstattung Glasboden

**Materialstärke:** 25 mm  
**Glasboden:** Stärke 8 mm



Nischenhöhe 15 cm

**Mehrpriis Glasboden für alle 3 Breiten**

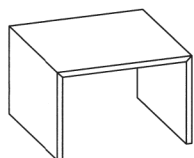

Höhe/Breite/Tiefe: 42/65/65 cm

Best.-Nr. CT514-65

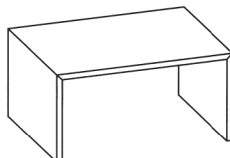

Höhe/Breite/Tiefe: 42/85/65 cm

Best.-Nr. CT514-85

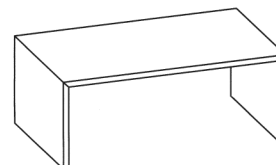

Höhe/Breite/Tiefe: 42/107,4/65 cm

Best.-Nr. CT514-108

**Höhe/Breite/Tiefe:**

**Best.-Nr.**  
PG 1 €  
PG 2 €

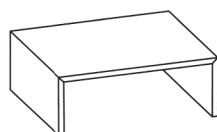

Höhe/Breite/Tiefe: 28/85/65 cm

Best.-Nr. CT515-85

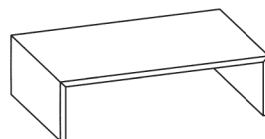

Höhe/Breite/Tiefe: 28/100/65 cm

Best.-Nr. CT515-110

**Höhe/Breite/Tiefe:**

**Best.-Nr.**  
PG 1 €  
PG 2 €

# Baureihe CT-F und CTV-F

# lieferbare Ausführungen

<b>Ausführung Tischplatte und Fußgestell in Lack seidenmatt:</b>	<b>Preisgruppe 1</b>
Weiß, Creme, Fango, Taupe, Anthrazit	

<b>Ausführung Tischplatte in Edelfurnier:</b>	<b>Preisgruppe 2</b>
Balkeneiche Honig, Balkeneiche Natur, Eiche Satin Natur, Wildeiche Honig, Wildeiche Natur, Wildkernbuche Natur, Nussbaum Natur geplankt, Astnussbaum Natur	
<b>Ausführung Fußgestell in Lack seidenmatt:</b>	
Weiß, Creme, Fango, Taupe, Anthrazit	



**Ohne Höhenverstellung**

**Tischplatte:** Stärke 19 mm  
**Sockelplatte:** Stärke 25 mm



**Mit Lift- Höhenverstellung**  
 (stufenlos verstellbar)

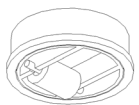

Mit Gelenkrollen

**Ohne Höhenverstellung**

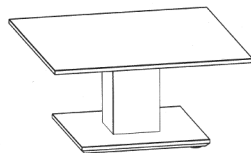

Höhe/Breite/Tiefe: 42/85/85 cm

Best.-Nr. CT85F

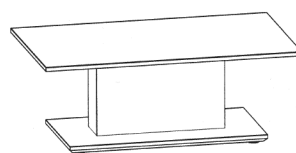

Höhe/Breite/Tiefe: 42/110/65 cm

Best.-Nr. CT110F

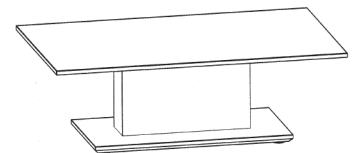

Höhe/Breite/Tiefe: 42/125/75 cm

Best.-Nr. CT125F

Höhe/Breite/Tiefe:

Best.-Nr.

PG 1 €

PG 2 €

**Mit Lift- Höhenverstellung**

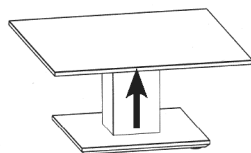

Höhe/Breite/Tiefe: 46-65/85/85 cm

Best.-Nr. CTV85F

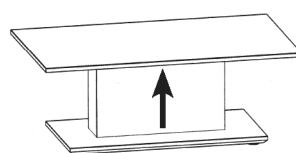

Höhe/Breite/Tiefe: 46-65/110/65 cm

Best.-Nr. CTV110F

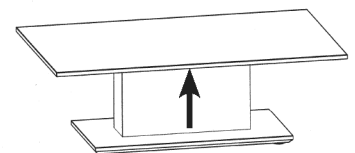

Höhe/Breite/Tiefe: 46-65/125/75 cm

Best.-Nr. CTV125F

Höhe/Breite/Tiefe:

Best.-Nr.

PG 1 €

PG 2 €

Bei der Bestellung unbedingt die Ausführung von Fußgestell und Tischplatte angeben!

# Baureihe CT101-80 und CT102-40 lieferbare Ausführungen

Tischplatte in Edelfurnier:

Preisgruppe 2

Balkeneiche Natur

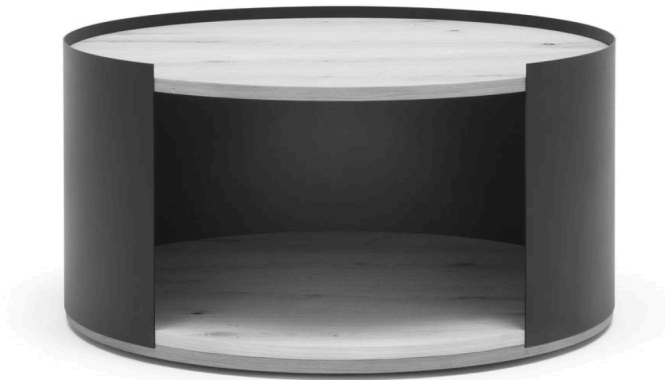

**CT101-80**

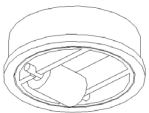

Mit Gelenkrollen

**Tischplatte:** Stärke 19 mm  
**Sockelplatte:** Stärke 38 mm  
**Glasboden:** Stärke 6 mm  
**Gestell:** Anthrazit pulverbeschichtet

**Tischplatte:** Stärke 19 mm  
**Sockelplatte:** Stärke 38 mm  
**Gestell:** Anthrazit pulverbeschichtet



**CT102-40**

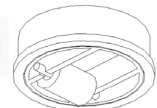

Mit Gelenkrollen

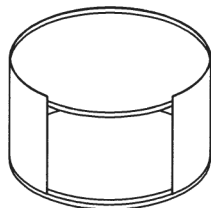

**Höhe/Breite/Tiefe:**

41/80/80 cm

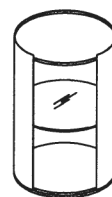

56/40/40 cm

**Best.-Nr.**  
PG 2 €

**CT101-80**

**CT102-40**

<b>Ausführung der Säule in Lack seidenmatt:</b>	<b>Preisgruppe 1</b>
Weiß, Fango, Anthrazit	
<b>Akzentbereich der Säule in Massivholz oder Edelfurnier:</b>	
Wildeiche massiv gebürstet Natur geölt, Balkeneiche Struktur Terra furniert	

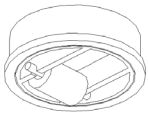

Mit Gelenkrollen

**Tischplatte:** Parsolglas Grau Stärke 12 mm

**Ablage:** Parsolglas Grau Stärke 8 mm, Größe 600 x 320 mm

**Bodenplatte:** Edelstahl 25 mm

**Säule:** Lack 450 x 120 mm

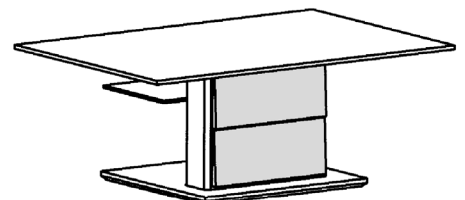
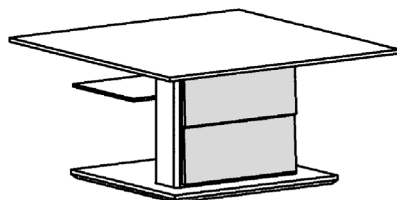

**Höhe/Breite/Tiefe:**

43/85/85 cm

43/110/70 cm

**Best.-Nr.**  
PG1 €

CT409-85

CT409-110

**Ausführung Tischplatte und Akzentbereich der Säule in Edelfurnier: Preisgruppe 1**

Wildeiche Natur, Nussbaum Natur geplankt

**Ausführung Säule und Bodenplatte in Lack seidenmatt:**

Weiß, Fango, Anthrazit

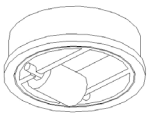

Mit Gelenkrollen

**Tischplatte:** Edelfurnier Stärke 19 mm

**Ablage:** Parsolglas Grau Stärke 8 mm, Größe 600 x 320 mm

**Bodenplatte:** Lack 25 mm

**Säule:** Lack 450 x 120 mm

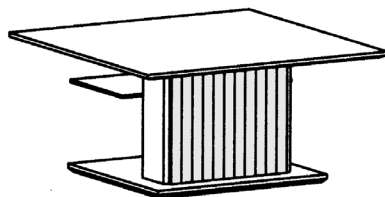

Höhe/Breite/Tiefe: 43/85/85 cm

Best.-Nr. CT332-85

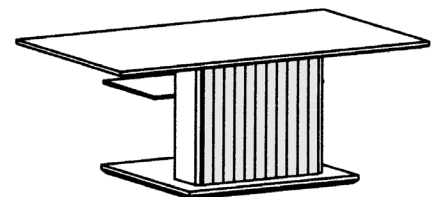

Höhe/Breite/Tiefe: 43/110/65 cm

Best.-Nr. CT332-110

**Höhe/Breite/Tiefe:**

**Best.-Nr.**  
PG1 €



**Ausführung Tischplatte und Akzentbereich der Säule in Edelfurnier: Preisgruppe 1**

Wildeiche Natur, Nussbaum Natur geplankt

**Ausführung Säule und Bodenplatte in Lack seidenmatt:**

Weiß, Fango, Anthrazit

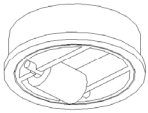

Mit Gelenkrollen

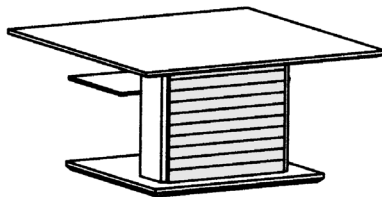
**Tischplatte:** Edelfurnier Stärke 19 mm**Ablage:** Parsolglas Grau Stärke 8 mm, Größe 600 x 320 mm**Bodenplatte:** Lack 25 mm**Säule:** Lack 450 x 120 mm**Höhe/Breite/Tiefe:**

43/85/85 cm

**Best.-Nr.**  
PG1 €

CT333-85

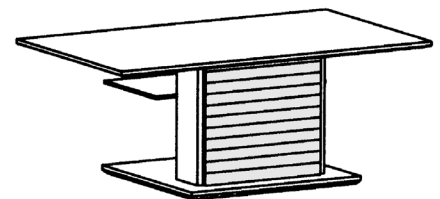

43/110/65 cm

CT333-110

<b>Ausführung Spange und Fußplatte in Lack seidenmatt:</b>	<b>Preisgruppe 2</b>
Weiß, Creme, Fango, Anthrazit	
<b>Ausführung Schubkasten in Edelfurnier oder Schichtstoff:</b>	
Balkeneiche Honig, Balkeneiche Natur, Eiche Satin Natur, Wildeiche Honig, Wildeiche Natur, Nussbaum Natur geplankt, Astnussbaum Natur, Betonoptik, Rostoptik	
<b>Ausführung Schubkasten in Eiche oder Nussbaum Hirnholz furnier.</b>	<b>Preisgruppe 5</b>

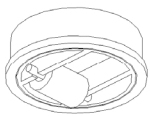
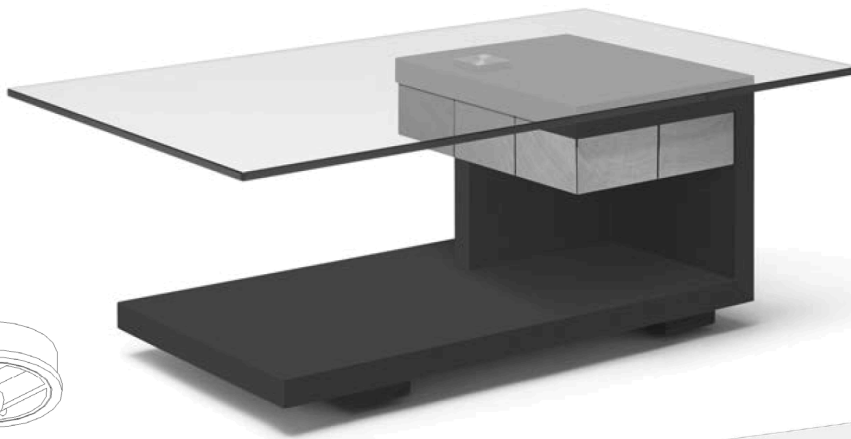

Mit Gelenkrollen

**Tischplatte:** Klarglas Stärke 12 mm  
**Spange (Fußgestell):** Stärke 38 mm

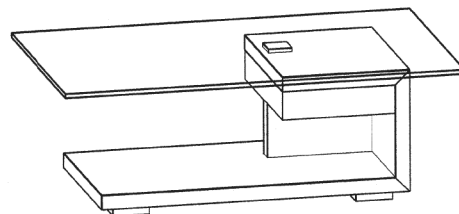
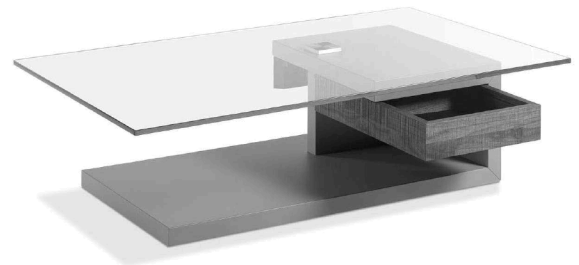

**Höhe/Breite/Tiefe:**

40/110/65 cm

**Best.-Nr.**

CT404-110

PG 2 €

PG 5 €

Bei der Bestellung unbedingt die Ausführung von Spange und Schubkasten angeben!

**Ausführung Spange und Fußplatte in Edelfurnier:****Preisgruppe 2**

Balkeneiche Honig, Balkeneiche Natur, Eiche Satin Natur, Wildeiche Honig, Wildeiche Natur, Nussbaum Natur geplankt, Astnussbaum Natur

**Ausführung Schubkasten in Lack seidenmatt oder Schichtstoff:**

Weiß, Creme, Fango, Anthrazit seidenmatt  
Betonoptik, Rostoptik

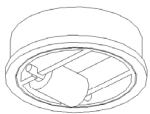
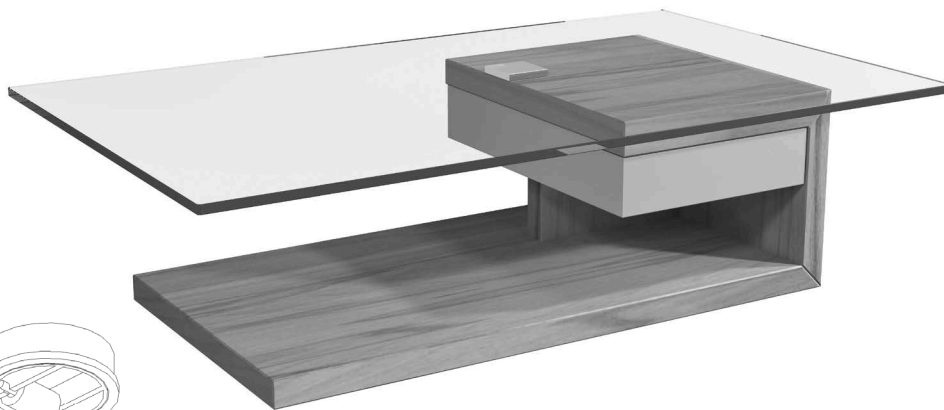

Mit Gelenkrollen

**Tischplatte:** Klarglas Stärke 12 mm  
**Spange (Fußgestell):** Stärke 38 mm

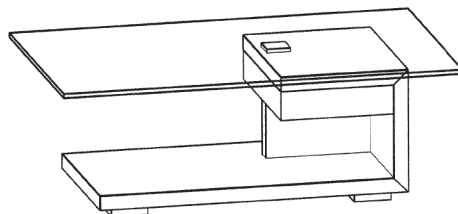

**Höhe/Breite/Tiefe:**

40/110/65 cm

**Best.-Nr.**  
PG 2 €

CT405-110

Bei der Bestellung unbedingt die Ausführung von Spange und Schubkasten angeben!

<b>Ausführung der Inneneinteilung in Lack seidenmatt:</b>	<b>Preisgruppe 1</b>
Weiß, Creme, Fango, Anthrazit	
<b>Ausführung der Spange in Edelfurnier:</b>	
Balkeneiche Honig, Balkeneiche Natur, Eiche Satin Natur, Wildeiche Honig, Wildeiche Natur, Nussbaum Natur geplankt, Astnussbaum Natur	

**Abbildung CT322-110L**



**Spange:** Stärke 25 mm  
Furnierung umlaufend

**Abbildung CT322-110L**  
mit Sonderausstattung Schubkasten,  
Innenmaße: Breite 67 cm, Tiefe 39 cm, Höhe 8 cm



**Mehrpreis Schubkasten für CT322**  
CT322-SK

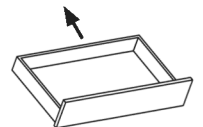

**Planungshinweis Schubkasten:**

Der Schubkasten **CT322-SK** hat immer die gleiche Lackfarbe wie die Inneneinteilung.

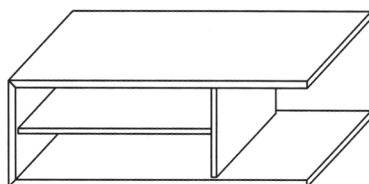

**Höhe/Breite/Tiefe:** 43/110/65 cm

**Best.-Nr.** CT322-110L  
**PG 1 €**

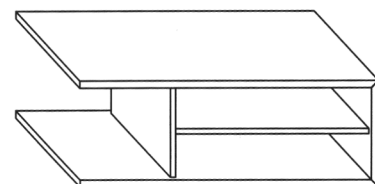

43/110/65 cm

**CT322-110R**

Bei der Bestellung unbedingt die Ausführung der Spange, der Inneneinteilung und, falls gewünscht, des Schubkastens angeben!

<b>Ausführung der Inneneinteilung in Lack seidenmatt:</b>	<b>Preisgruppe 1</b>
Weiß, Creme, Fango, Anthrazit	
<b>Ausführung der Spange in Edelfurnier:</b>	
Balkeneiche Honig, Balkeneiche Natur, Eiche Satin Natur, Wildeiche Honig, Wildeiche Natur, Nussbaum Natur geplankt, Astnussbaum Natur	

**Abbildung CT323-110L**  
Die Ablage ist höhenverstellbar und nach vorne ausziehbar!

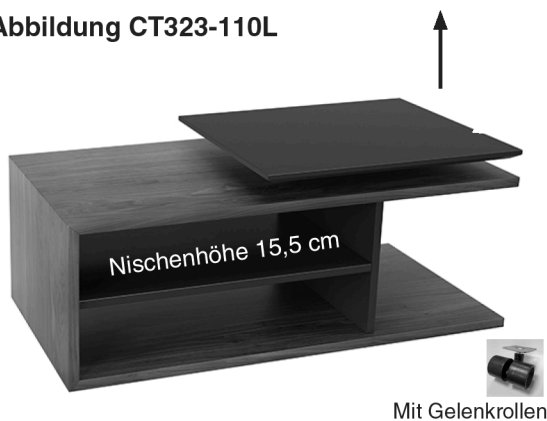

**Abbildung CT323-110L**  
mit Sonderausstattung Schubkasten,  
Innenmaße: Breite 67 cm, Tiefe 39 cm, Höhe 8 cm



**Spange:** Stärke 25 mm  
Furnierung umlaufend

**Mehrpreis Schubkasten für CT323**  
CT323-SK

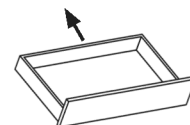

**Planungshinweis Schubkasten und Ablage:**

Der Schubkasten **CT323-SK** hat immer die gleiche Lackfarbe wie die Inneneinteilung. Die Ablage wird standardmäßig in der Lackfarbe der Inneneinteilung geliefert, ist auf Wunsch jedoch gegen Mehrpreis auch in Edelfurnier möglich. Falls gewünscht bitte deutlich bei Ihrer Bestellung angeben.

**Mehrpreis Ablage in Edelfurnier**  
CT323ABF

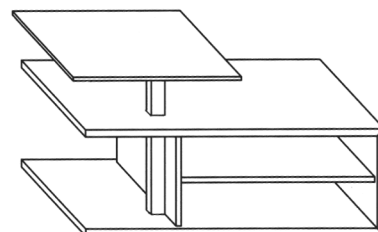
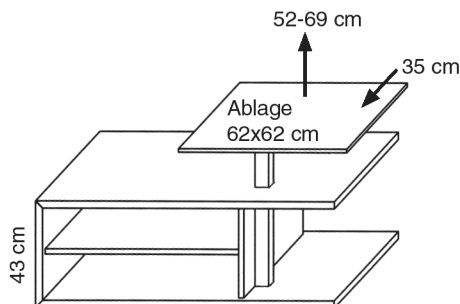

**Höhe/Breite/Tiefe:** 43-69/110/65 cm

43-69/110/65 cm

**Best.-Nr.** CT323-110L  
PG 1 €

**CT323-110R**

Bei der Bestellung unbedingt die Ausführung der Spange, der Inneneinteilung und, falls gewünscht, des Schubkastens angeben!

## PASSENDE WOHNPROGRAMME



Unsere Couchtischkollektion ist ideal auf die Gwinner Wohnprogramme abgestimmt. Bitte entnehmen Sie sämtliche Informationen aus den aktuellen, modellspezifischen Typenlisten.



Combination **CE243**



Combination **BE221**

Finden Sie alle unsere Wohnprogramme unter [www.gwinner.de](http://www.gwinner.de)



# GWINNER®

**GWINNER WOHNDESIGN GMBH**  
HAUPTSTRASSE 70  
D-72285 PFALZGRAFENWEILER

TEL. +49 (0) 7445 - 183 0  
FAX +49 (0) 7445 - 183 199

INFO@GWINNER.DE  
WWW.GWINNER.DE

FOR FURTHER INSPIRATION  
PLEASE VISIT  
WWW.GWINNER.DE



Stand 22.03.2023

