

MONTAGE WANDPANEELE

TREVISO

GWINNER®

AB R5040 (KURZE SCHIENE)

Qualifiziertes Fachpersonal 

BILD 1 Beispielwände T0201 und T0203

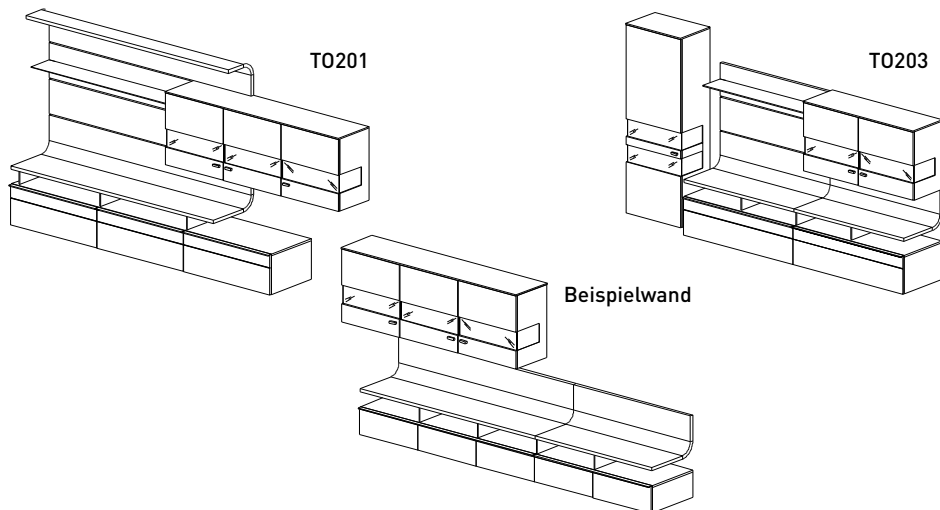

Verbindung Wandpaneel mit oberem und unterem Boden

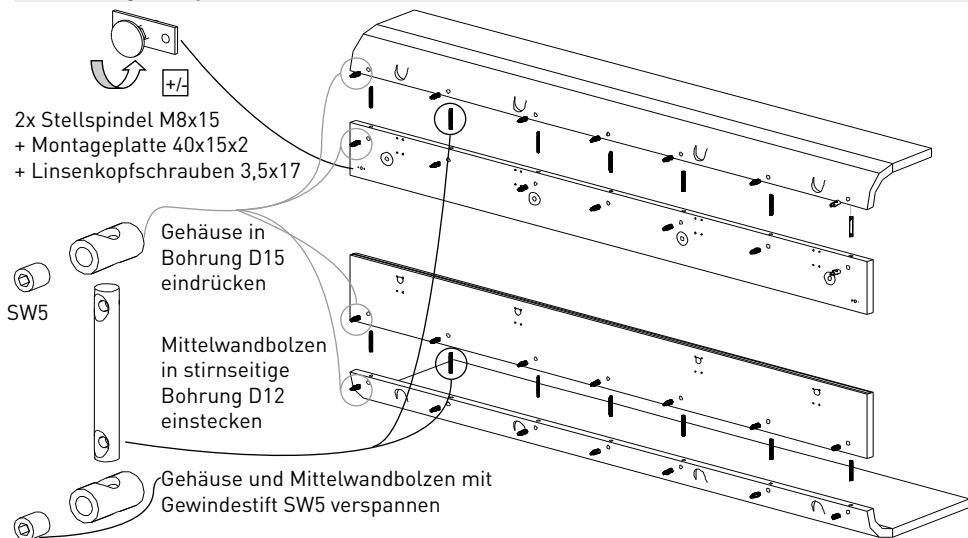

Montage Hängebeschluss und Abschlussleiste

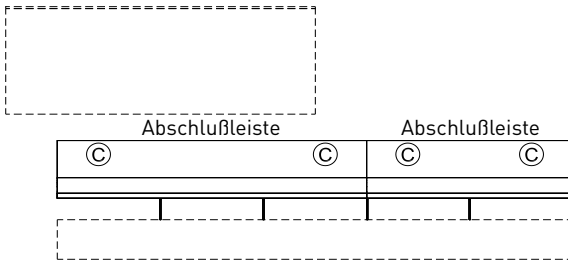
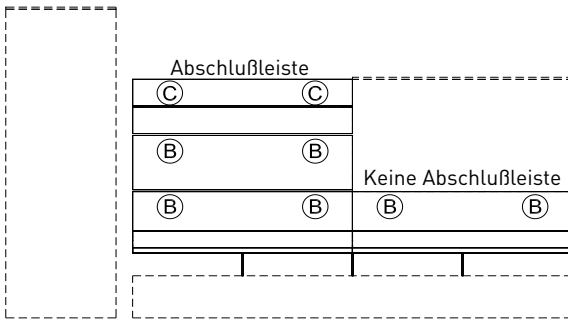
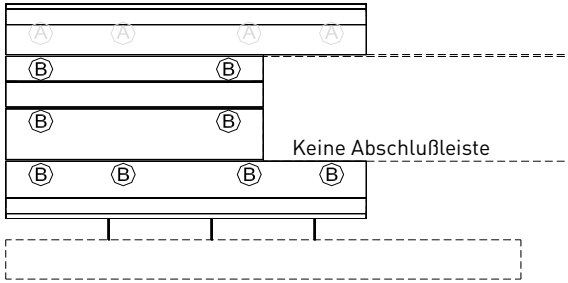

Abschlussleiste bei oben endendem Panel montieren
(nur, wenn über dem Panel nicht weiter gebaut wird)

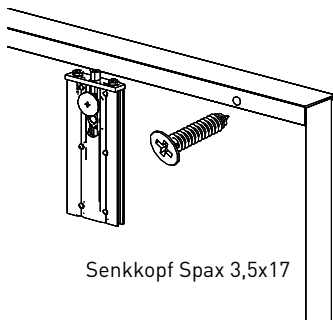

Beschlagmontage TYP "A" (grau)
Wandpaneel oben mit Rundbogen

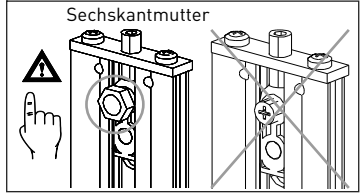
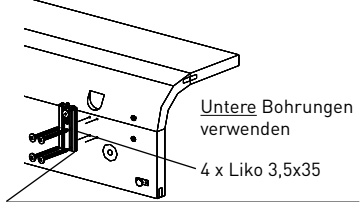

Beschlagmontage TYP "B" Wandpaneel Mitte + unten bei Weiterbau

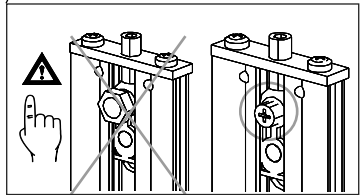
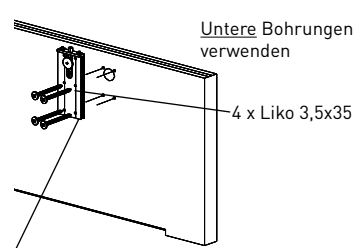

Beschlagmontage TYP "C" Wandpaneel Mitte + unten als Abschluss

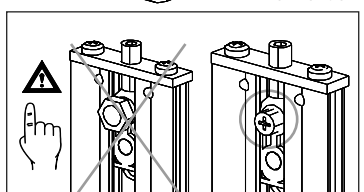
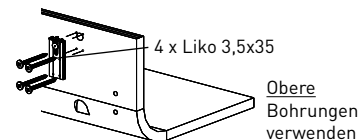

Beleuchtung und Glasstützseiten vormontieren



Halteclips für Beleuchtung mit beigefügten Schrauben an vorgebohrten Positionen befestigen. Danach Beleuchtungsschiene aufclipsen.



Selbstklebende Kabelclip nach Bedarf für die Kabelverschleifung verwenden

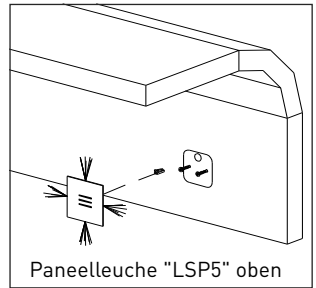

Paneelleuchte "LSP5" oben

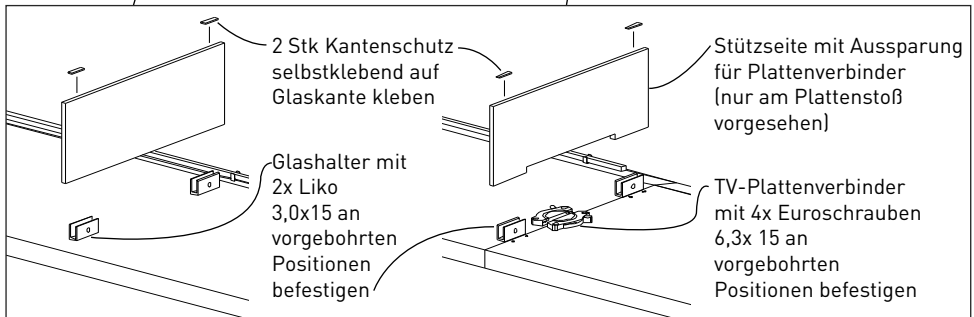
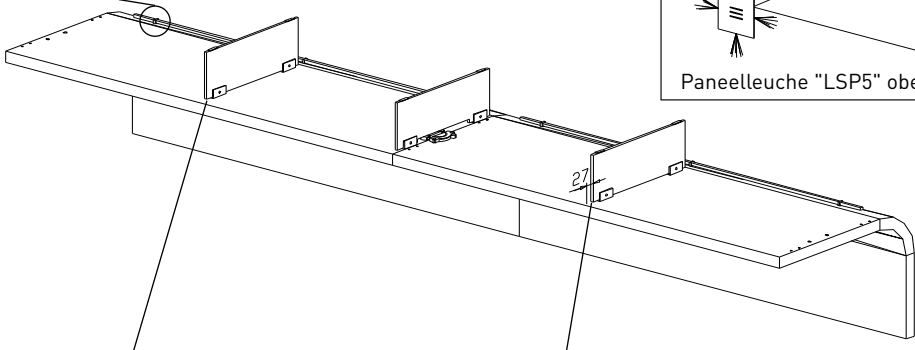

Achtung: Wichtiger Hinweis zur LED-Beleuchtung: Anschluß der Leuchten nur an Sicherheitstrafos nach EN 61558 (VDE 570), 12 Volt Gleichspannung (DC). Die Summe der Leistungsaufnahme der angeschlossenen Leuchten (siehe Typenetikett) darf die Trafonennleistung nicht übersteigen!

Unterteil stellen und ausrichten

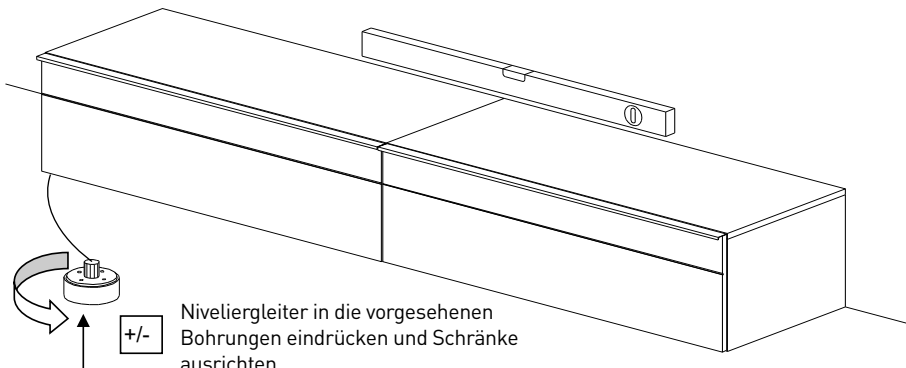

Niveliergleiter in die vorgesehenen Bohrungen eindrücken und Schränke ausrichten +/-

Wandschienen anreißen und bohren

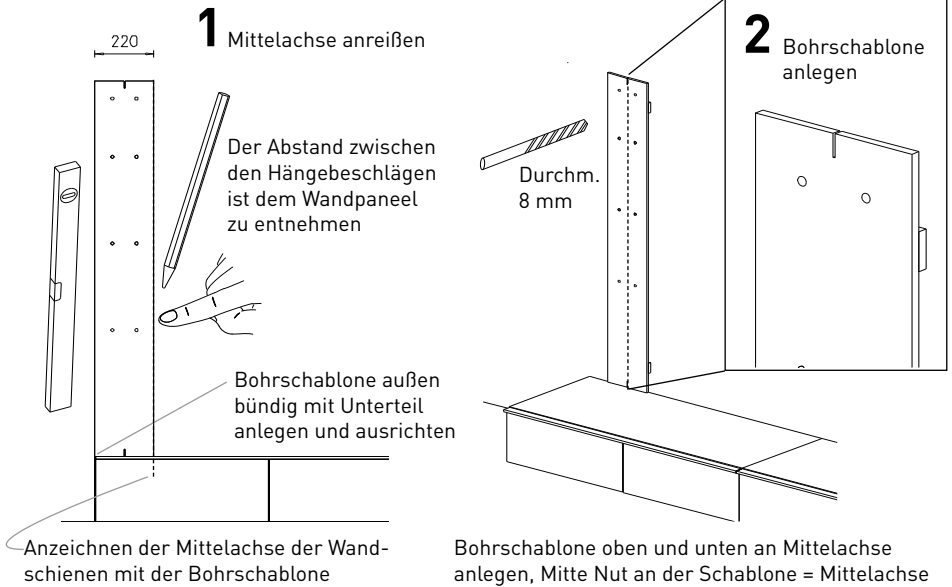

Die mitgelieferten Dübel sind für folgende Untergründe geeignet:
 Beton, Vollsteine, Lochsteine, Hohlblocksteine.
 Bei abweichendem Untergrund ist das Befestigungsmaterial entsprechend auszuwählen.

Wandschienen befestigen

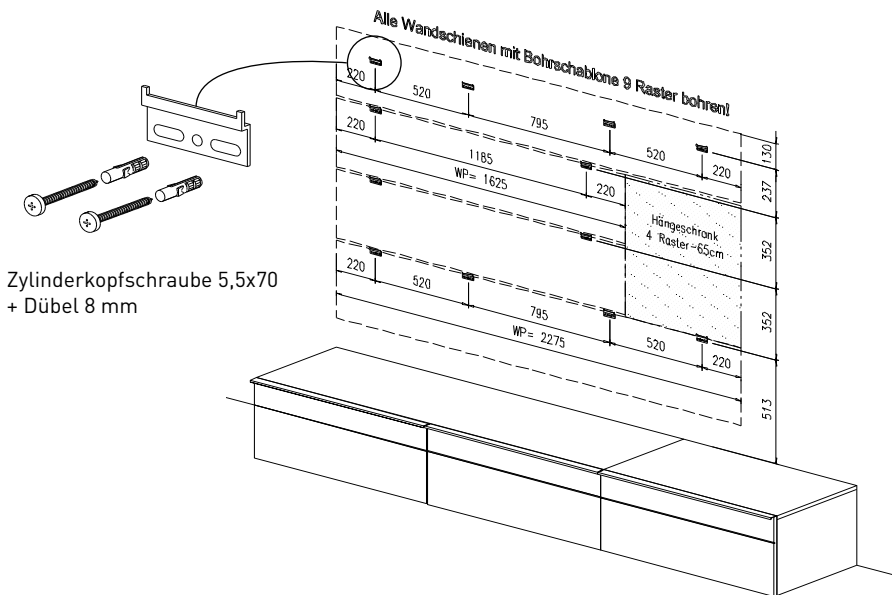

Paneele einhängen und ausrichten

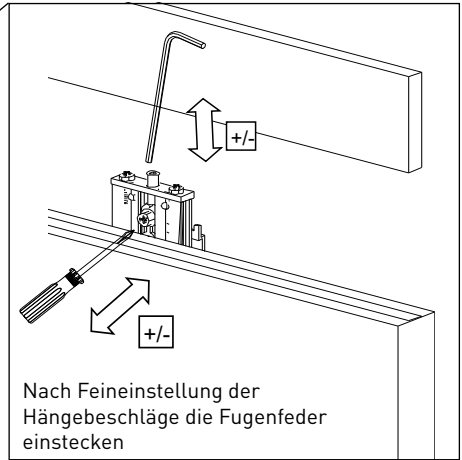
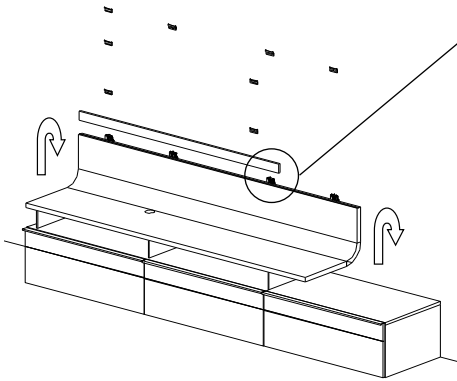

Achtung!! Von oben kontrollieren, ob alle Hängebeschläge in der Wandschiene hängen.

Nach Feineinstellung der Hängebeschläge die Fugenfeder einstecken

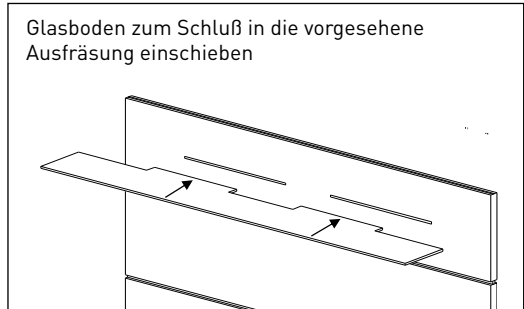
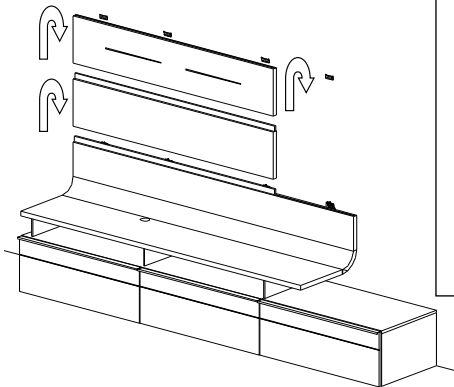

Glasboden zum Schluß in die vorgesehene Ausfräsung einschieben

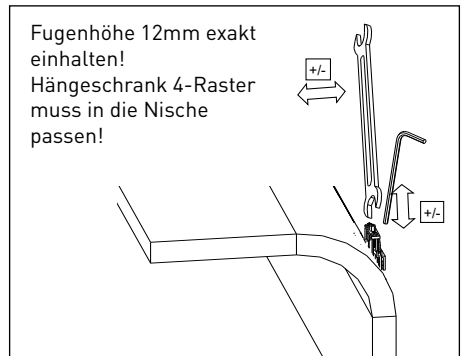
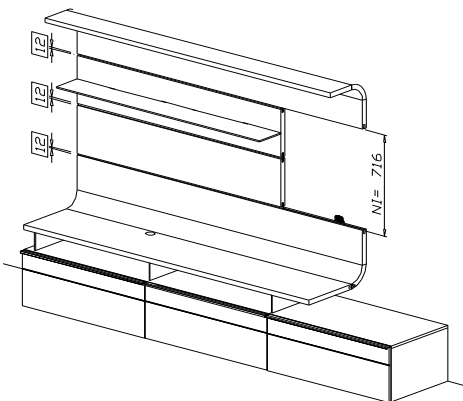

Fugenhöhe 12mm exakt einhalten!
Hängeschränk 4-Raster muss in die Nische passen!



Achtung!! Von oben kontrollieren, ob alle Hängebeschläge in der Wandschiene hängen.

Position Wandschienen für Standardkombis

Bsp. T0203, T0235
(T0303, T0335)

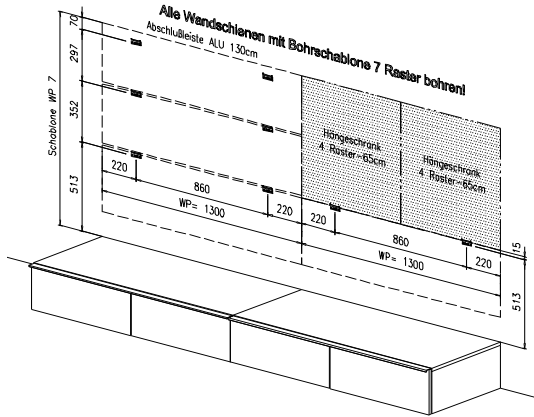

Bsp. T0202, T0220
(T0302, T0320)

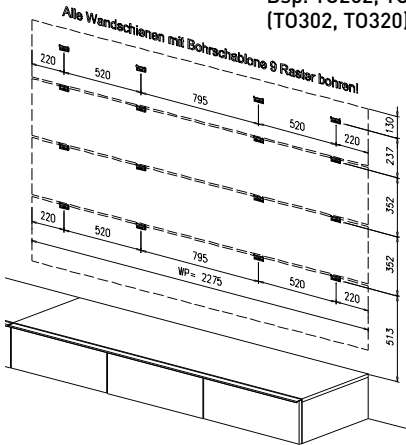

Bsp. T0207, T0232
(T0307, T0332)

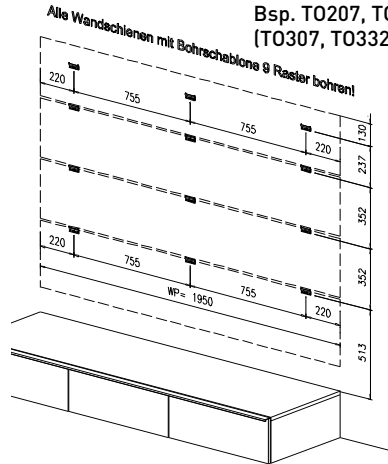

Alle Wandschienen mit Bohrschablone 3 Raster bohren!

